

Spinbus

Per porte sezionali fino a 12,5m² e porte basculanti fino a 11,8m², con tecnologia di collegamento BlueBUS.

Motoriduttore elettromeccanico irreversibile 230Vac per uso residenziale, trazione a cinghia, motore 24Vdc con encoder magnetico.

Versione completa di guida in 3 pezzi da 1m.

Installazione rapida in ogni spazio

con la testa orientabile, lo sblocco a fune e il comodissimo comando passo-passo, posizionabile in qualunque punto del garage per azionare l'impianto senza telecomando e senza necessità di installare comandi a muro! **Semplicissimi grazie al sistema BlueBUS** che permette collegamenti a due soli fili tra la centrale di comando e le coppie di fotocellule.

Sicuri: rilevamento ostacoli e programmazione automatica dei tempi di lavoro, monitoraggio dell'assorbimento del motore lungo la corsa, autodiagnosi attraverso il lampeggiante e luce di cortesia.

Accelerazione e decelerazione regolabili ad inizio e fine di ogni manovra.

Predisposti per il collegamento dei bordi sensibili di ultima generazione 8,2Kohm.

Risparmio energetico: quando il sistema non è in uso entra in stand-by portando il consumo a soli 2W.

Luminoso: lampada E27 da ben 40W che può sostituire l'illuminazione garage.



Guida in acciaio zincato in tre sezioni con trazione a cinghia, silenziosissima

Ruotando il "petalo" che diffonde la luce (40W!) si accede alla centrale BlueBUS integrata

Codice	Descrizione	Pz./pallet
SPIN30	irreversibile, 230Vac, motore 24Vdc, centrale incorporata, 650N. Predisposizione per batterie tampone opzionali (PS124). Completo di guida in 3 pezzi da 1m.	15
SPIN40	irreversibile, 230Vac, motore 24Vdc, centrale incorporata, 1000N. Predisposizione per batterie tampone opzionali (PS124). Completo di guida in 3 pezzi da 1m.	15

Caratteristiche tecniche	SPIN30	SPIN40
Alimentazione (Vac 50/60Hz)	230	
Alimentazione di emergenza	PS124	
Assorbimento in stand-by (W)	2,2	2,5
Potenza di spunto (W)	250	370
Grado di protezione (IP)	40	
Velocità (m/s)	0,11 ÷ 0,20	
Superficie max. porta basculante (m ²)	11,8	11,8
Superficie max. porta sezionale (m ²)	10,5	12,5
Corsa (mm)	2500	
Spinta max. (N)	650	1000
Trazione max. (N)	650	1000
Temp. di esercizio (°C Min/Max)	-20 ÷ +50	
Ciclo di lavoro (cicli/giorno)	50	
Dimensioni (mm)	311x327x105	
Peso (kg)	15	16
Spessore guida (mm)	35	

Limiti d'impiego (utilizzando la corsa massima)

	basculante non debordante		basculante debordante		sezionale	
	altezza	larghezza	altezza	larghezza	altezza	larghezza
SPIN30	2,2m	4,2m	2,8m	4,2m	2,4m	4,4m
SPIN40	2,2m	4,2m	2,8m	4,2m	2,4m	5,2m

Sezionale

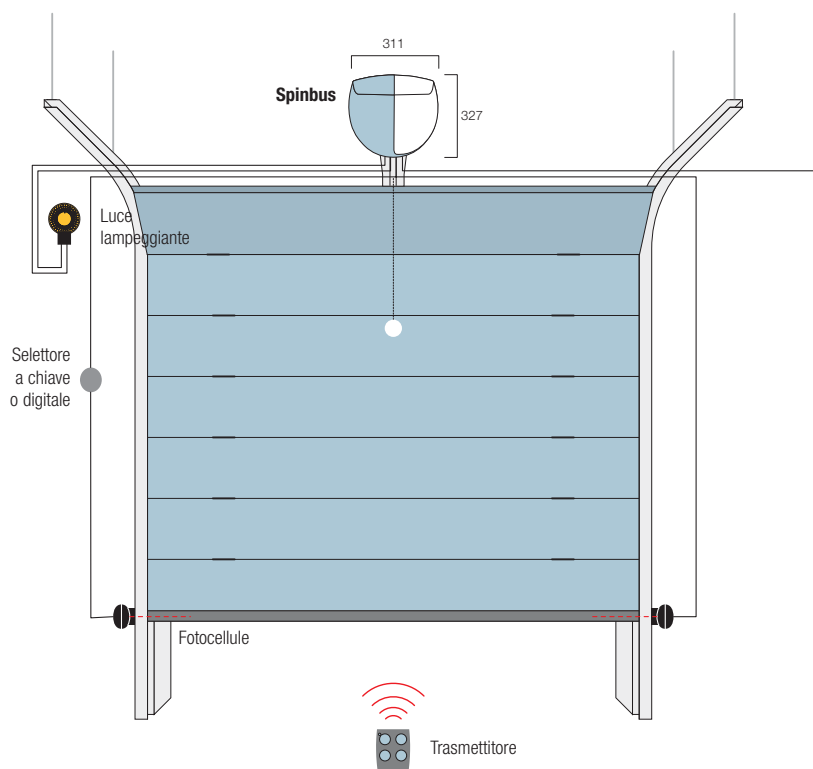

Basculante non debordante

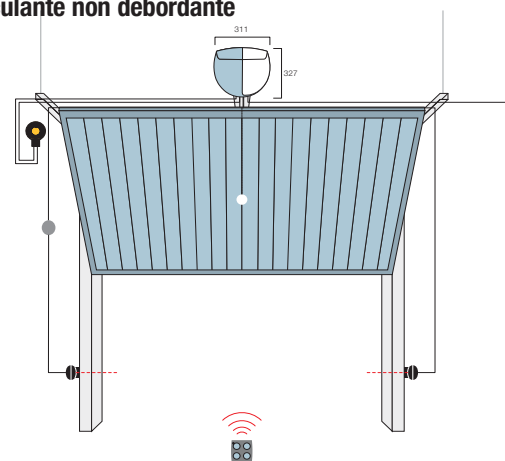

Basculante debordante

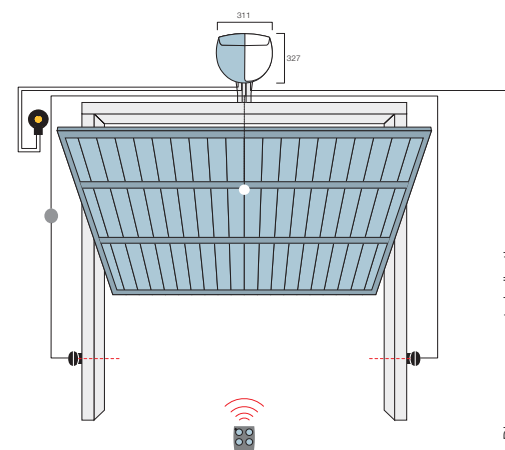

Disegno puramente indicativo

Accessori



SNA3
centrale di ricambio
per SPIN30/SN6031



SNA4
centrale di ricambio
per SPIN40/SN6041



PS124
batteria 24V
con caricabatterie integrato

Pz./conf. 1



SPA2
kit per lo sblocco dall'esterno
con cordino metallico

Pz./conf. 1



SPA5
braccio oscillante con
scorrimento a cuscinetti
e geometria ottimizzata per
porte basculanti debordanti

Pz./conf. 1



SPA6
braccio di collegamento
maggiorato lunghezza 585mm

Pz./conf. 1



SPA7
kit staffe di fissaggio
supplementari

Pz./conf. 2



TS
tabella segnaletica

Pz./conf. 1

Per esigenze di stoccaggio, spedizione e uniformità delle confezioni, è consigliabile l'ordine del prodotto in pallets. A questo scopo è indicato il numero di confezioni per singolo pallet.

Spinbus

Per porte sezionali fino a 17,5m² e porte basculanti fino a 14,7m², con tecnologia di collegamento BlueBUS.

Motoriduttore elettromeccanico irreversibile 230Vac per uso residenziale, trazione a cinghia, motore 24Vdc con encoder magnetico.

Da abbinare alle guide SNA5 - SNA6.

Installazione rapida in ogni spazio con la testa orientabile, lo sblocco a fune e il comodissimo comando passo-passo, posizionabile in qualunque punto del garage per azionare l'impianto senza telecomando e senza necessità di installare comandi a muro! **Semplicissimi grazie al sistema BlueBUS** che permette collegamenti a due soli fili tra la centrale di comando e le coppie di fotocellule.

Sicuri: rilevamento ostacoli e programmazione automatica dei tempi di lavoro, monitoraggio dell'assorbimento del motore lungo la corsa, autodiagnosi attraverso il lampeggiante e luce di cortesia.

Accelerazione e decelerazione regolabili ad inizio e fine di ogni manovra.

Predisposti per il collegamento dei bordi sensibili di ultima generazione 8,2Kohm.

Risparmio energetico: quando il sistema non è in uso entra in stand-by portando il consumo a soli 2W.

Luminoso: lampada E27 da ben 40W che può sostituire l'illuminazione garage.



Ruotando il "petalo" che diffonde la luce si accede alla centrale BlueBUS integrata

Codice	Descrizione	Pz./pallet
SN6031	irreversibile, 230Vac, motore 24Vdc, centrale incorporata, 650N. Predisposizione per batterie tampone opzionali (PS124).	15
SN6041	irreversibile, 230Vac, motore 24Vdc, centrale incorporata, 1000N. Predisposizione per batterie tampone opzionali (PS124).	15

Codice	Descrizione	Pz./pallet
SNA5	guida premontata da 3m.	1
SNA6	guida premontata da 4m (3+1m).	1

Caratteristiche tecniche	SN6031	SN6041
Alimentazione (Vac 50/60Hz)	230	
Alimentazione di emergenza	PS124	
Assorbimento in stand-by (W)	2,2	2,5
Potenza di spunto (W)	250	370
Grado di protezione (IP)	40	
Velocità (m/s)	0,11 ÷ 0,20	
Superficie max. porta basculante (m ²)	11,8	14,7*
Superficie max. porta sezionale (m ²)	10,5	17,5*
Corsa (mm)	2500 / 3500*	3500*
Spinta max. (N)	650	1000
Trazione max. (N)	650	1000
Temp. di esercizio (°C Min/Max)	-20 ÷ +50	
Ciclo di lavoro (cicli/giorno)	50	
Dimensioni (mm)	311x327x105	
Peso (kg)	15	16
Spessore guida (mm)	35	

* Con guida SNA6

Limiti d'impiego (utilizzando la corsa massima)

	basculante non debordante		basculante debordante		sezionale	
	altezza	larghezza	altezza	larghezza	altezza	larghezza
SN6031 con SNA5	2,2m	4,2m	2,8m	4,2m	2,4m	4,4m
SN6031 con SNA6	3,2m	2,9m	3,5m	3,4m	3,4m	3,1m
SN6041 con SNA6**	3,2m	4,2m	3,5m	4,2m	3,4m	5,2m

** Il modello SN6041 può essere accoppiato esclusivamente alla guida SNA6

Sezionale

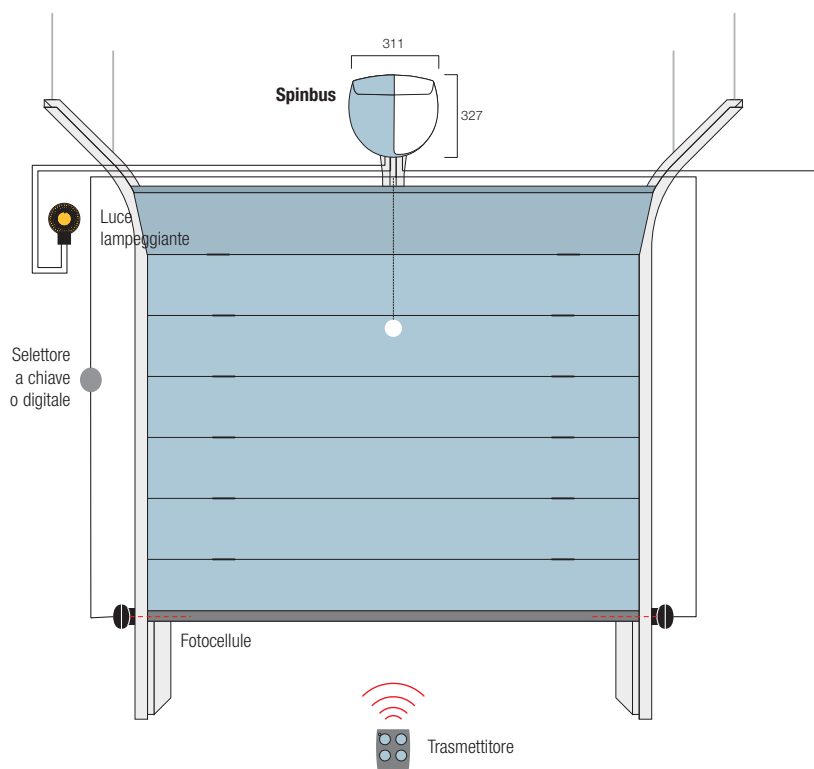

Basculante non debordante

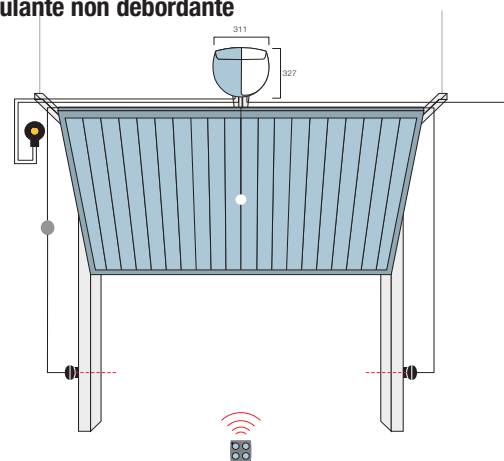

Basculante debordante

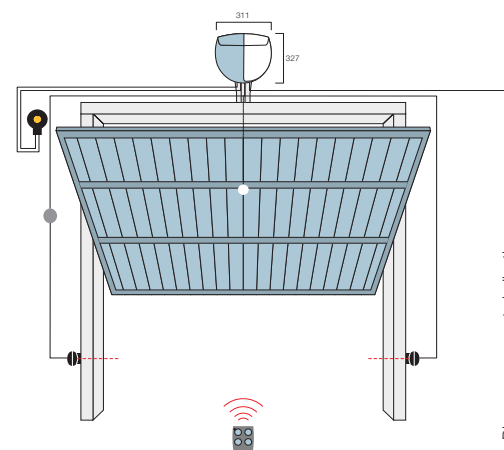

Disegno puramente indicativo

Accessori



SNA3
centrale di ricambio
per SPIN30/SN6031



SNA4
centrale di ricambio
per SPIN40/SN6041



PS124
batteria 24V
con caricabatterie integrato

Pz./conf. 1

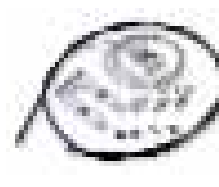

SPA2
kit per lo sblocco dall'esterno
con cordino metallico

Pz./conf. 1



SPA5
braccio oscillante con
scorrimento a cuscinetti
e geometria ottimizzata per
porte basculanti debordanti

Pz./conf. 1



SPA6
braccio di collegamento
maggiorato lunghezza 585mm

Pz./conf. 1



SPA7
kit staffe di fissaggio
supplementari

Pz./conf. 2



TS
tabella segnaletica

Pz./conf. 1

Per esigenze di stoccaggio, spedizione e uniformità delle confezioni, è consigliabile l'ordine del prodotto in pallets. A questo scopo è indicato il numero di confezioni per singolo pallet.